

LETTORE SMARTCARD CWK-020



Soluzione economica, versatile ed affidabile, è un lettore/scrittore di SmartCard che combina **TECNOLOGIA AVANZATA** con estrema semplicità di utilizzo.

Uno degli utilizzi più frequenti, in Italia, è l'impiego della lettura di **TESSERA SANITARIA**.

Dispositivo **PLUG&PLAY**, è utile per le seguenti applicazioni: e-Government, e-Banking ed e-Payment, e-Healthcare, PKI (Public Key Infrastructure – Infrastrutture a chiave pubblica), sicurezza delle reti, controllo accessi, programmi di fidelity/royalty.



CARATTERISTICHE TECNICHE GENERALI



lettura smartcard



interfaccia USB

Dimensioni (mm)	Altezza: 83 Larghezza: 65
Interfaccia di comunicazione	USB
Voltaggio	5V DC (da porta USB)
Consumo di energia	max 50mA
Fessure per carta	1

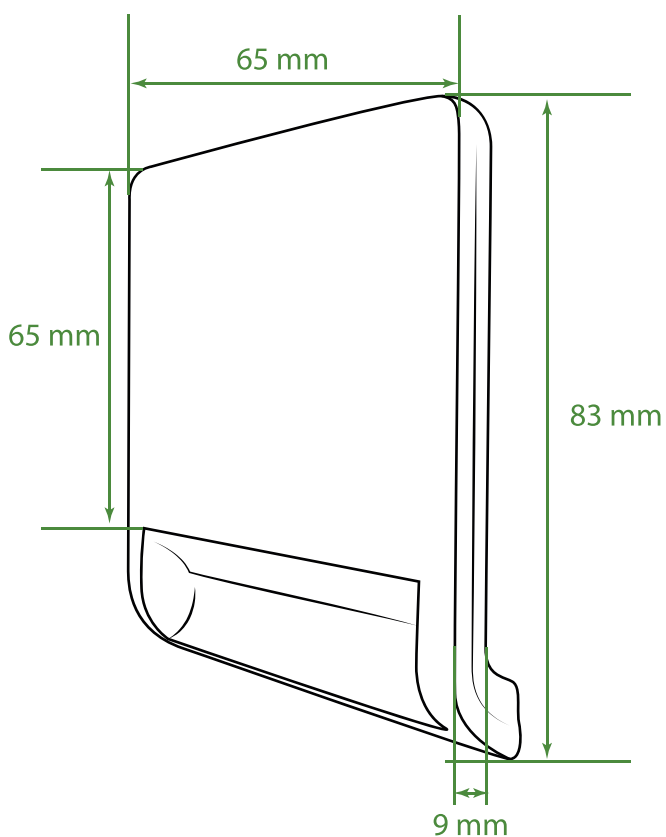



Gruppoambita

Gruppo Ambita Società Cooperativa
Via Antonio Izzi De Falenta, 7/C
88100 - Catanzaro (CZ) - ITALIA
P.I. IT02854320799 - R.E.A. 179739 di Catanzaro

tel.: (+39) 0961 33799
web: www.gruppoambita.com
e-mail: info@gruppoambita.com

Numero Verde
800 93 80 83

Gruppo Ambita Network & Partners:

MOOVING

www.mooving.eu

CARD
Personalizzate

www.cardpersonalizzate.it

FidElit

www.softwarefidelitycard.it

MOOFITNESS

www.moofitness.com

MOOPLAN

www.mooplan.com